



PROFESSIONAL

Vantagens chave

- Concebida para autocaravanas mais antigas, caravanas e barcos
- Longa vida útil: até duas vezes mais estabilidade cíclica do que as baterias húmidas/inundadas convencionais (até 200 ciclos @ 50% DOD)
- Autodescarga mínima torna-a ideal para utilização sazonal
- Tecnologia EFB para longa vida útil livre de manutenção
- Ideal para aplicações duplas (pode ser utilizada para arranque e abastecimento energético em qualquer parte).

Para mais informações consulte www.varta-automotive.com

INFORMAÇÃO DA ORDEM DE COMPRA

Código Europeu (ETN):	930 075 065
N° artigo:	930 075 065 B91 2
Referência Comercial:	LFD 75
Código de barras:	4016987141113
Unidades por embalagem:	1
Palete ou caixa:	48

INFORMAÇÕES TÉCNICAS

Tensão [V]:	12	Altura [mm]:	190
Capacidade da bateria [Ah]:	75	Fixação:	B13
Capacidade da bateria 5h [Ah]:	64	Polaridade:	0
Corrente de ensaio a frio EN [A]:	650	Tipo de borne:	1
Marine Cranking Amps (SAE) @ 0°C:	813	Tamanho da caixa:	H6/L3
Comprimento [mm]:	278	Peso (sem líquido):	19,500
Largura [mm]:	175		

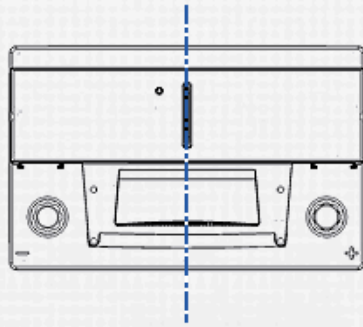
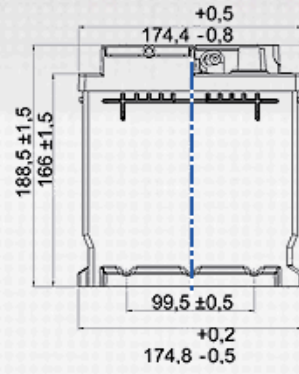
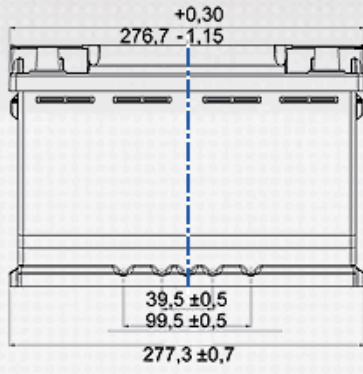

Terminal
POSITIVE



NEGATIVE

